

4. 外観四面図

SS系

4-1

A3

4-1 外観四面図



※本図は3人乗り仕様を示す。2人乗り仕様は中央座無し、1人乗り仕様は中央座及び左側座無し。

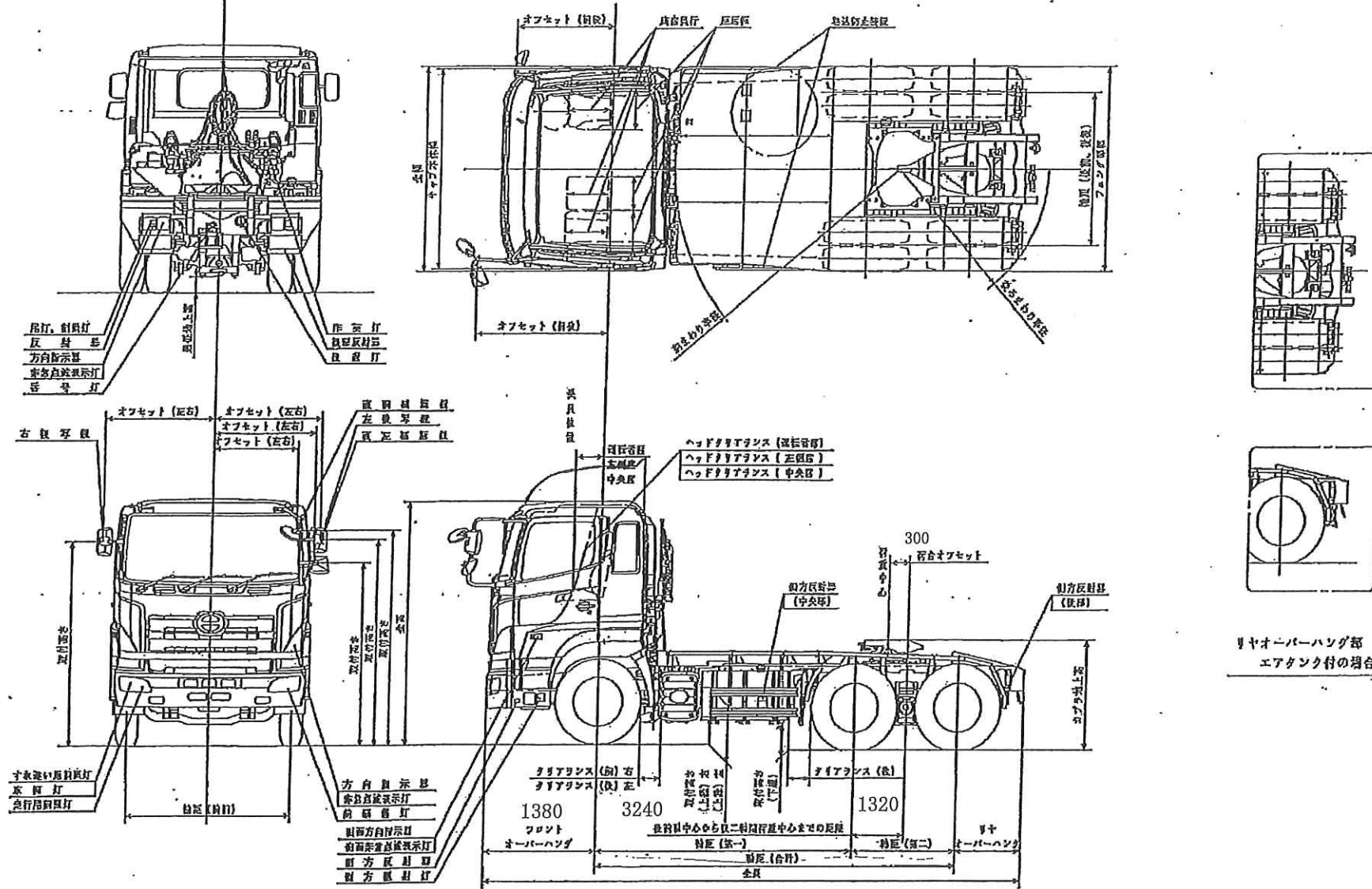

リヤオーバーハング部
エアタンク付の場合

| | |
|--|---|
| <p>外観寸法は別表による。 特別仕様「スポイラー 一体型バンパ」「スパイラルホース」「取付個詞形式後写鏡ステー」の場合は別図参照。 下記仕様は別図参照 ハイムフキランプ仕様、キャブプロテクタ付、ウィンチ付、コパーフェンダ仕様 燃料タンク 1.50L仕様 200L仕様 200L+200L仕様</p> | <p>車名型式 日野BDG-SS1EKXA型 外観四面図</p> |
|--|---|

納入用図面

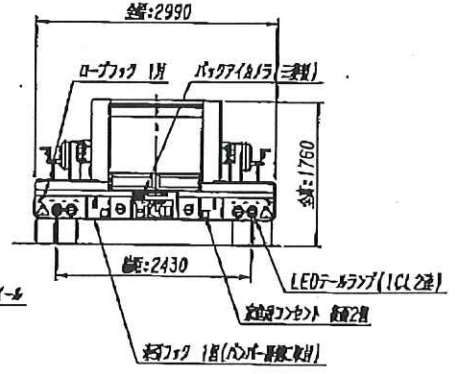
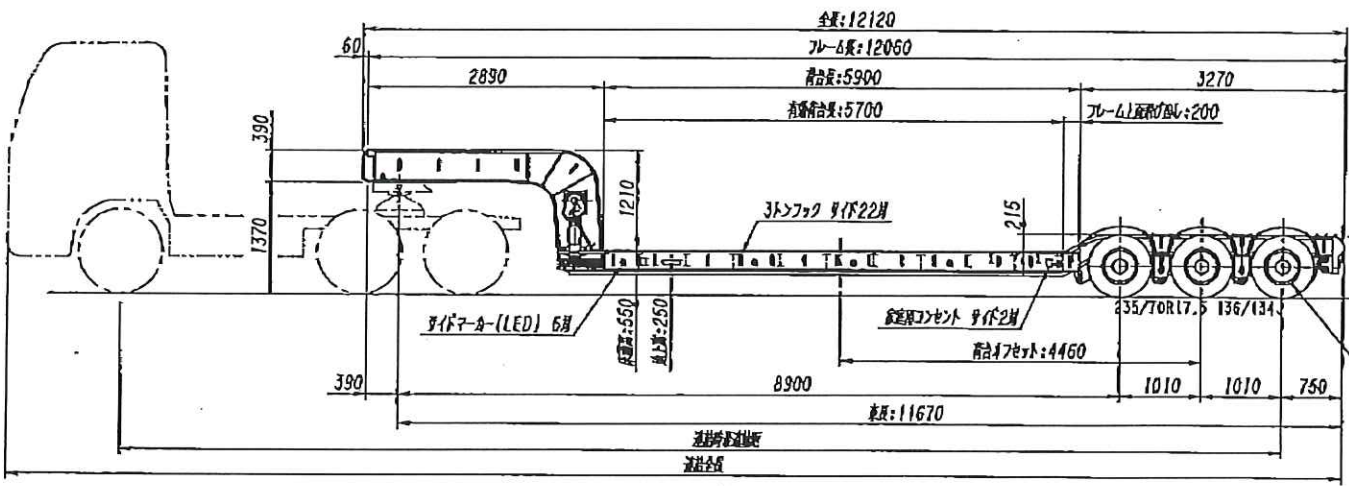
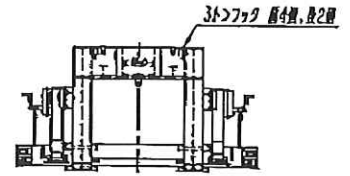
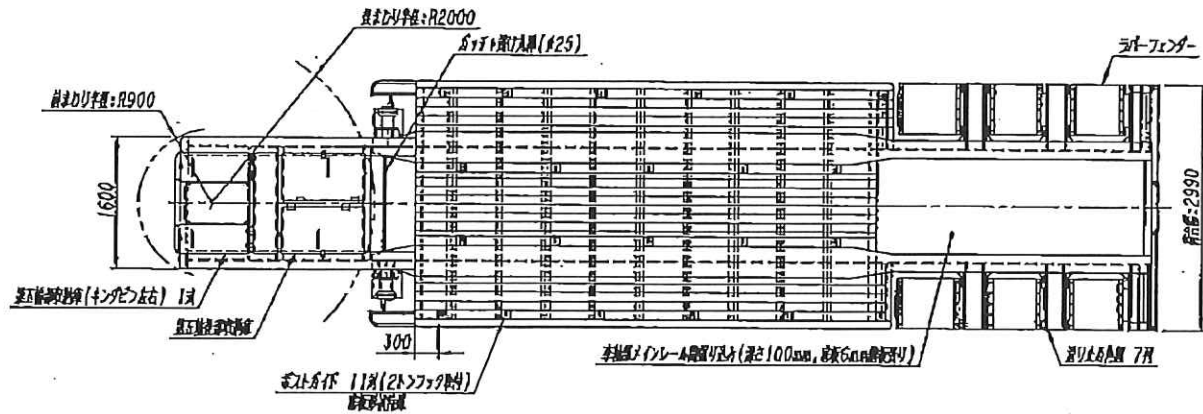

注1) 床面高さは、横状状態で550mmの床面高さとなるように設定しています。
空車時ストレーラ水平状態で交差「+20/-10」mmの範囲となります。

| | | | | | |
|---------------------------------|----------------------------------|----------------------|-----------------|---------------------------------------|-------------------------------------|
| メモ欄 車体重量標準 検査項目: 検査年度, 全期 | 設定トラック 第5輪 20000kg以上, カブ高 1370H | 塗装仕様 | 前輪 3770 kg | 呉重車輛 殿向 トレクス PMS340 (試) 外観四面図 | 受領印 |
| | 車輪 : 8PR規格 15インチ10トン車 (TR=2430) | ボデー : 鋼製フルー | 車両重量 後輪 7650 kg | | |
| | タイヤ : 85 R170 (リブ) | シャーシ : 鋼製400 ティーブランク | 計 11420 kg | B付: 15.10.22 尺度: 1/60 受注No. 80-151793 | 日付: |
| | 懸架装置 : イコライザ式25枚U-スプリング | ホイール : アルミ製 | 最大積載量 32000 kg | | |
| | 制動ブレーキ : スプリング式 (3輪) | リヤパンパ : 鋼製フルー | 前輪 18170 kg | 設計: 榎 承認: 須賀 | 日本トレクス株式会社 NIPPON TREX CO., LTD. |
| | 減振脚 : 左右独立手動式MLH1010 (ラフキャストホド式) | サイドパンパ : 鋼製フルー | 後輪 25250 kg | | |
| | 床 : アピトン40mm | | 計 43420 kg | | |
| 記号 | 日付 | 訂正 | 記事 | 検査 | 承認 |
| | | | | フナゴ: 加し | |

W/8 11-XXXX